

010.000.002

√ Ra 6.3

СПФ22,2±0,1 x 14 ниток на 1"
профиль по ГОСТ 6357-81

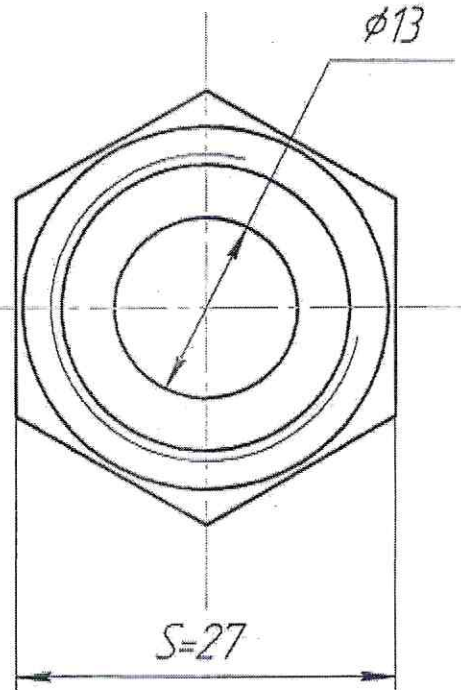
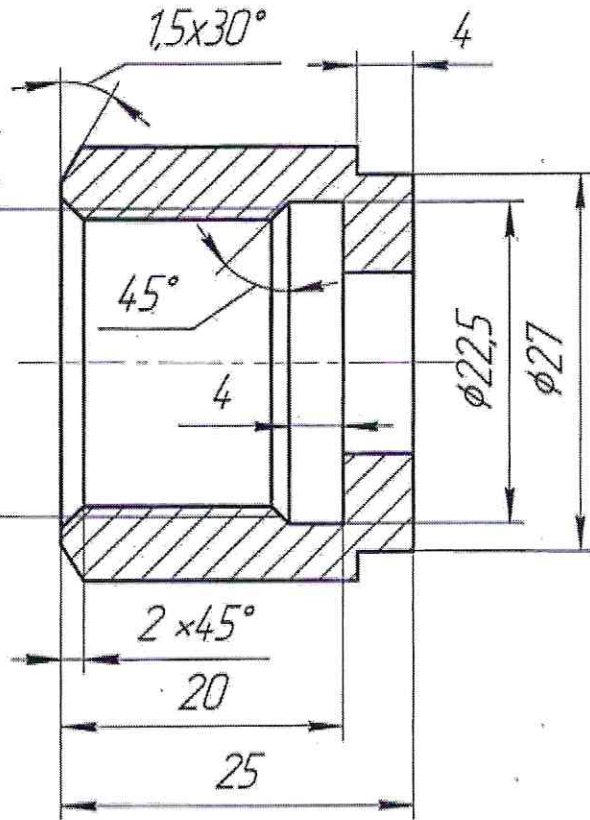

1. Неуказанные предельные отклонения размеров:
H12, h12, ±IT12/2
2. Острые кромки притупить фаской 0.5x45°
3. *Размеры для справок.

010.000.002

Изм.	Лист	№ докум.	Подп.	Дата
Разраб.			<i>[Signature]</i>	27.11.2019
Пров.			<i>[Signature]</i>	
Т.контр.				
Чертил			<i>[Signature]</i>	27.11.2019
Н.контр.				
Утв.			<i>[Signature]</i>	27.11.2019

Гайка

Шестигранник-27 ГОСТ 8560-78
Сталь 20 ГОСТ 1050-88

Лит.	Масса	Масштаб
		2:1
Лист 1	Листов 3	

Копировал

Формат А4

010.000.001

√ Ra 3.2

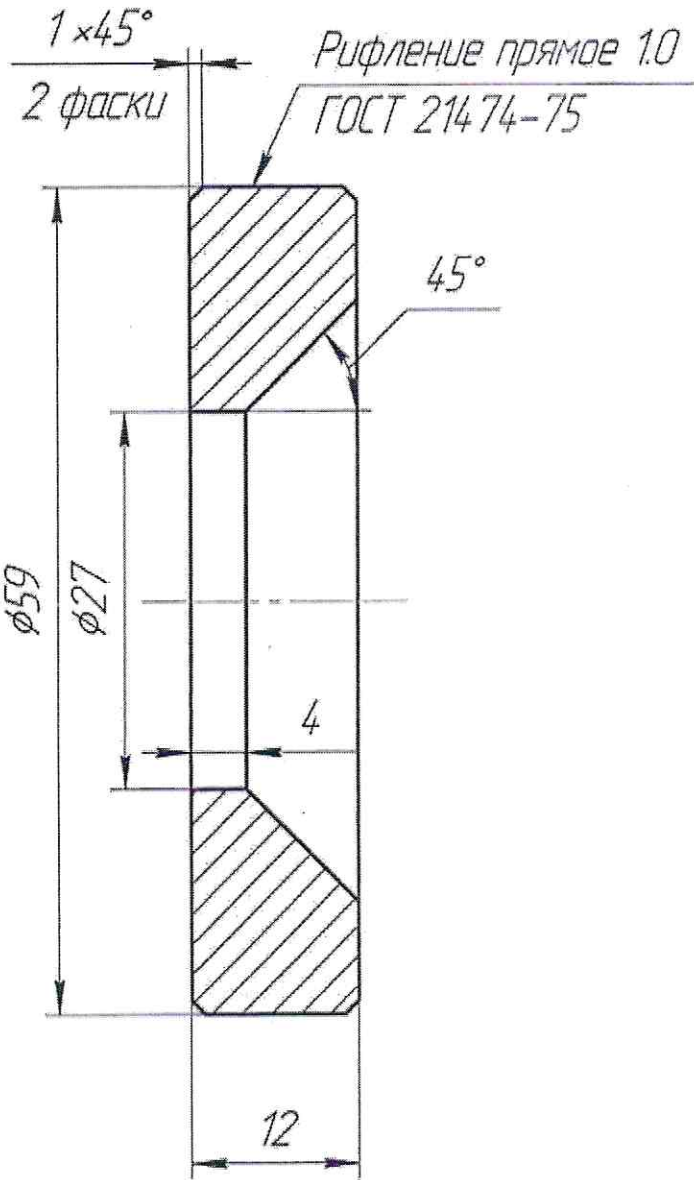

1. Неуказанные предельные отклонения размеров:
H12, h12, ±IT12/2
2. Острые кромки притупить фаской 0.5x45°

010.000.001

				010.000.001		
				Лист	Масса	Масштаб
Изм.	Лист	№ док.им.	Подп.	Дата		2:1
Разраб.			<i>[Signature]</i>	27.11.2015		
Проб.					Лист 2	Листов 3
Т.контр.						
Чертил			<i>[Signature]</i>	27.11.2015		
Н.контр.						
Утв.			<i>[Signature]</i>	27.11.2015		
				Фланец		
				Сталь 20 ГОСТ 1050-88		

Копировал

Формат А4

Перв. измен.

Справ. №

Подп. и дата

Инд. № дубл.

Взам. инв. №

Подп. и дата

Инд. № подл.

010.001.000

Перв. примен.

Справ. №

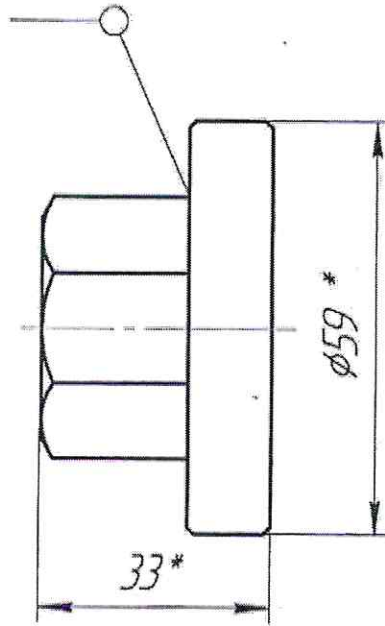

1. Покрытие - никелирование
2. *Размеры для справок.

010.001.000

Изм.	Лист	№ докум.	Подп./	Дата	010.001.000			
Разраб.			Ю.А.	21.12.15				
Проб.					Спец.запча Сборочный чертеж			
Т.контр.								
Чертил			Щ.А.	21.12.15	Лист	3	Листов	3
И.контр.					Масштаб 2:1			
Утв.			Ю.А.	21.12.15				

100'000'000

$\sqrt{Ra\ 3.2(\sqrt{I})}$

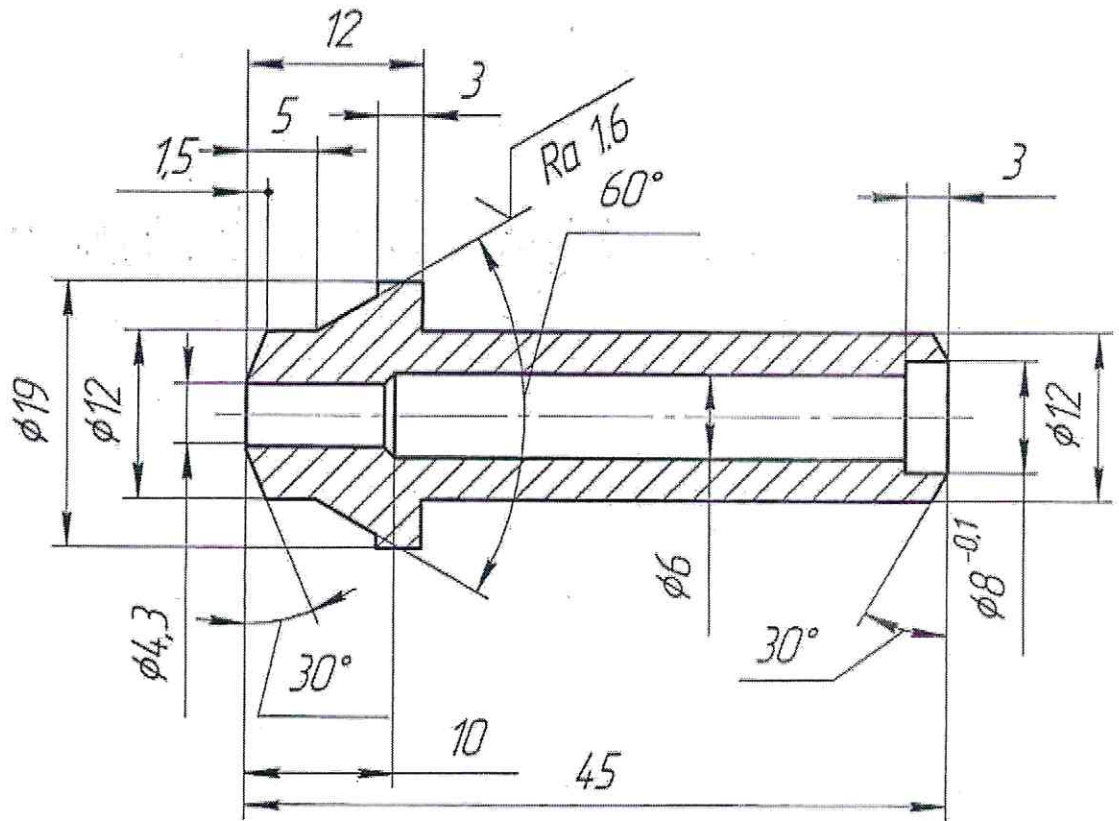

1. Неуказанные предельные отклонения размеров:
H12, h12, $\pm IT12/2$
2. Острые кромки притупить фаской 0.5x45°

007.000.001

Изм.	Лист	№ докум.	Подп.	Дата
Разраб.			Ю.И.	21.12.09
Проб.				
Т.контр.				
Чертил			Ю.И.	21.12.09
Н.контр.				
Утв.			Ю.И.	21.12.09

Ниппель

Сталь 12X18H10T
ГОСТ 5632-72

Лист	Масса	Масштаб
Лист 1		2:1
Листов 1		1

Копировал

Формат А4

007.000.002

√ Ra 3.2

Перв. примен.

Справ. №

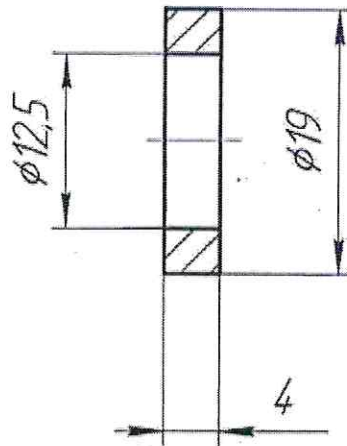

1. Неуказанные предельные отклонения размеров:
H12, h12, $\pm IT12/2$
2. Острые кромки притупить фаской $0,5 \times 45^\circ$

007.000.002

Изм. № листа
Чертил
Н.контр.
Утв.
Пров.
Т.контр.
Разраб.
Изм. № докум.
Взам. инв. №
Подп. и дата

Изм. № листа	Чертил	Н.контр.	Утв.	Пров.	Т.контр.	Разраб.	Изм. № докум.	Взам. инв. №	Подп. и дата

Шаўда

ЛС 59-1
ГОСТ 15527-70

Лист	Масса	Масштаб
		2:1
Лист	Листов	1